

A (1 : 4)

Фланец треугольный
нерегулируемый D168-10-S8,0

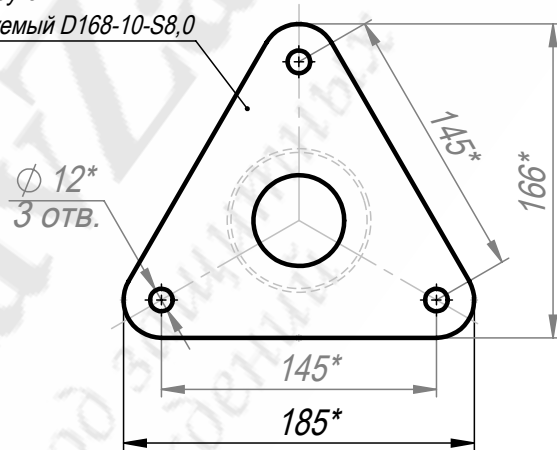

1. Общие допуски по ГОСТ 30893.1-2002 - в.
2. Сварка дуговая автоматическая в среде защитных газов по ГОСТ 14771-76.
3. Покрытие:
вариант 1 - горячее оцинкование по ГОСТ 9.307-89;
вариант 2 - окраска по ГОСТ 9.410-88 в RAL;
вариант 3 - без покрытия.
4. Расчет несущей способности осуществить по СП 50-102-2003, СНиП 2.02.03-85, СП 50-101-2004.
5. Контрольная выборка 2%.
6. * Размеры для справок.

Разработчик: ООО «Городской проект»
Поставщик: ООО «ГЛАВЗАБОР»
Все права защищены.

Гарантия на данный вид изделий не предоставляется.

VO-0263-076-1500-T

					VO-0263-076-1500-T		
					Лит.	Масса (кг)	Масштаб
Изм.	Лист	№ докум.	Подп.	Дата	Погружная свая 76x1500 с треугольным фланцем Паспорт изделия		
Разраб.	Л.Н.Н.			14.07.20			
Пров.	Ц.А.В.			14.07.20			
Т. контр.	С.П.А.			14.07.20			
Гл. констр.	Г.С.В.			14.07.20			
Н. контр.					Лист	Листов 1	
Утв.	С.А.Н.			14.07.20	ООО "Городской проект" (495) 228-0412 www.glavzabor.ru		

Формат А4

Файл: VO-0263-076-1500-T