

B-B (1:5)

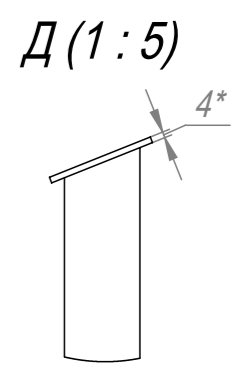

Б (1:5)

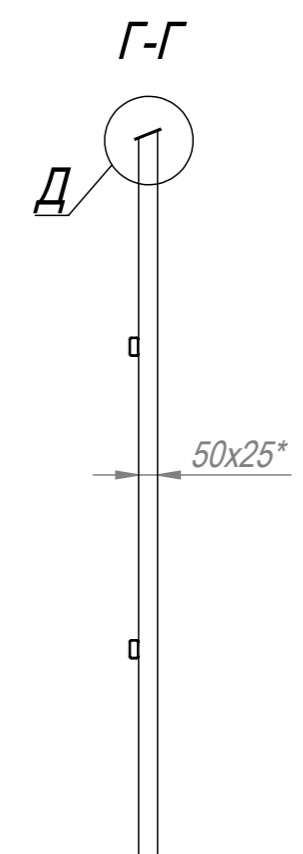
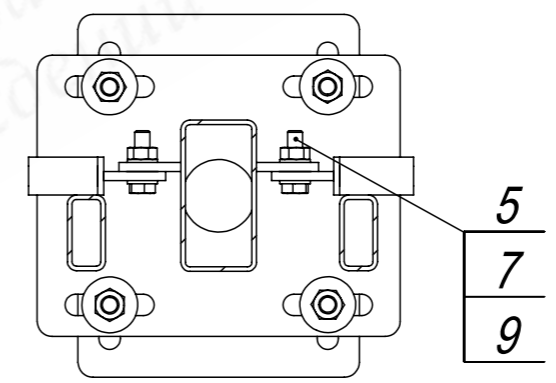
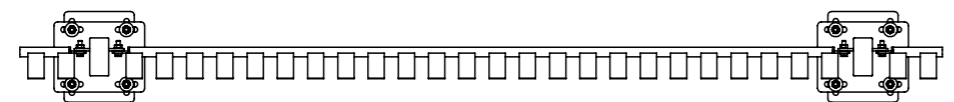
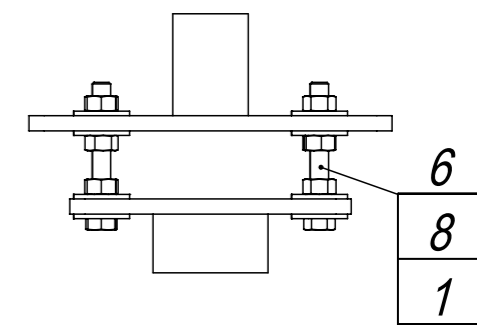

1. Общие допуски по ГОСТ 30893.1-2002 - в.
2. * Размеры для справок.

Изм.	Лист	№ докум.	Подп.	Дата
Разраб.			Г.С.В.	21.06.24
Пров.			Ц.А.В.	21.06.24
Т. контр.			С.П.А.	21.06.24
Гл. констр.			Г.С.В.	21.06.24
Н. контр.				
Утв.			С.А.Н.	21.06.24

РТ-029-W1950-H2000-100-050-3,0-ZK

Ограждение ПТ (тип 029)
В2000*Ш1950 с фланцем.
Столб 100x50.

Лит.	Масса (кг)	Масштаб
		1:20
Лист	Листов 1	

(495) 228-0412
www.glavzabor.ru

Формат	Зона	Поз.	Обозначение	Наименование	Кол.	Примечание
				<u>Документация</u>		
			<i>PT-029-W1950-H2000-100-050-3,0-ZKCB</i>	<i>Сборочный чертеж</i>		
				<u>Сборочные единицы</u>		
A4		1	<i>PTS-291130220-PF-050-100-3,0-H2000-R</i>	<i>Столб В2000 из трубы 100х50х3,0 с прямоугольным фланцем</i>	1	
A4		2	<i>PTS-291919-H1920-W1950</i>	<i>Секция ПТ (тип 029) В1920*Ш1950</i>	1	
				<u>Детали</u>		
A4		3	<i>ZGL-0016-100-050</i>	<i>Заглушка пластиковая 100х50</i>	1	
		4	<i>ZK-076-1000-R</i>	<i>Закладная 76х1200 с прямоугольным фланцем</i>	1	
				<u>Стандартные изделия</u>		
		5	<i>арт. 933-M10x35</i>	<i>Болт с шестигранной головкой с полной резьбой M10x35 DIN 933</i>	8	

PT-029-W1950-H2000-100-050-3,0-ZK								
Изм.	Лист	№ докум.	Подп.	Дата	Ограждение ПТ (тип 029) В2000*Ш1950 с фланцем. Столб 100х50.	Лит.	Лист	Листов
Разраб.		Г.С.В.		21.06.24			1	2
Пров.		Ц.А.В.		21.06.24				
Гл. констр.		Г.С.В.		21.06.24				
Н. контр.								
Утв.		С.А.Н.		21.06.24				
					(495) 228-0412 www.glavzabor.ru			

<i>Формат</i>	<i>Зона</i>	<i>Поз.</i>	<i>Обозначение</i>	<i>Наименование</i>	<i>Кол.</i>	<i>Примечание</i>
		6	арт. 933-M12x90	Болт с шестигранной головкой с полной резьбой M12x90 DIN 933	4	
		7	арт. 934-M10	Гайка шестигранная M10 DIN 934	8	
		8	арт. 934-M12	Гайка шестигранная M12 DIN 934	12	
		9	арт. 125-M10	Шайба плоская M10 DIN 125	16	
		10	арт. 9021-M12	Шайба плоская кузовная M12 DIN 9021	16	

<i>Изм.</i>	<i>Лист</i>	<i>№ докум.</i>	<i>Подп.</i>	<i>Дата</i>
-------------	-------------	-----------------	--------------	-------------

PT-029-W1950-H2000-100-050-3,0-ZK

<i>Лист</i>
2

Файл: PT-029-W1950-H2000-100-050-3,0-ZK